

Fontanella a colonna FRESHBOX

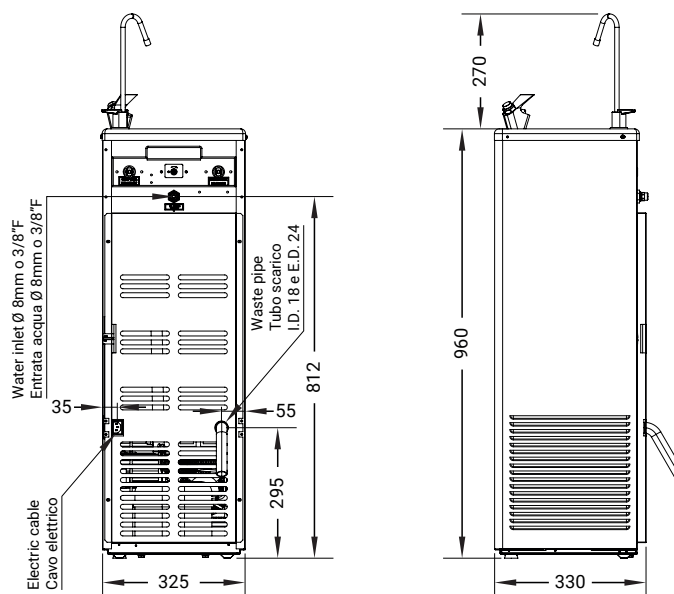

Campo di applicazione

- Creazione di punti di distribuzione di acqua potabile nei luoghi di lavoro o pubblici
- Uffici
- Industrie
- Ospedali
- Aeroporti
- Stazioni

Caratteristiche

- Fontanella che eroga acqua purificata e refrigerata
- Purificatore Seagull IV mod X-1 installato in linea dopo l'impianto di refrigerazione e prima dei rubinetti di erogazione
- Innovativo sistema di refrigerazione tramite banco di ghiaccio*
- Igiene garantita grazie al flusso continuo dell'acqua dalla rete idrica sino al punto di erogazione
- Scocca in acciaio AISI 304
- Realizzato con materiali idonei per il contatto con acqua potabile e rispetta le seguenti conformità CE:
 - obiettivi di sicurezza della Direttiva "Bassa Tensione" 73/23/CEE, 2006/95/CEE
 - requisiti di protezione della Direttiva "EMC" dalle Direttive 93/68/CEE e 2004/108/CEE

(*) Il Banco Ghiaccio è già pieno, ma si può vuotare e riempire nuovamente, se l'apparecchio è stato coricato o capovolto attendere almeno 8 ore prima di metterlo in funzione.

Dati tecnici

• Produzione d'acqua	Lt/h 55
• Temperatura entrata acqua	20°C
• Temperatura uscita acqua	8÷12°C
• Temperatura ambiente	25°C
• Compressore ermetico	1/10 HP
• Assorbimento nominale	180W
• Alimentazione	220V
• Dimensione	340x325x960mm
• Dimensioni imballo	400x420x1060mm
• Peso netto	27Kg
• Peso lordo	29Kg

Articolo

11.00/P5 FRESHBOX